

MULTIFLUX – PROGRESSIEF – ZUIGERVERDEELBLOK SX0 & SX1 ALGEMEEN

OPBOUW

De progressiefzuigerverdelers bestaan uit de volgende delen: beginelement (1), verdeelelement (2) en eindelement (3), die door trekstangen (4) met moeren (5) en veeringen (6) tot verdeelblokken samengevoegd worden. De afdichting tussen de verdeler-elementen gebeurt door o-ringen (7). .voor de optische of elektrische functiecontrole van de verdelers kunnen door uitdraaien van de afsluitvijs (8) controle-elementen ingevijsd worden. Door uitwisselen van de dichtring (10) kunnen de uitlaten van een element samengevoegd worden.

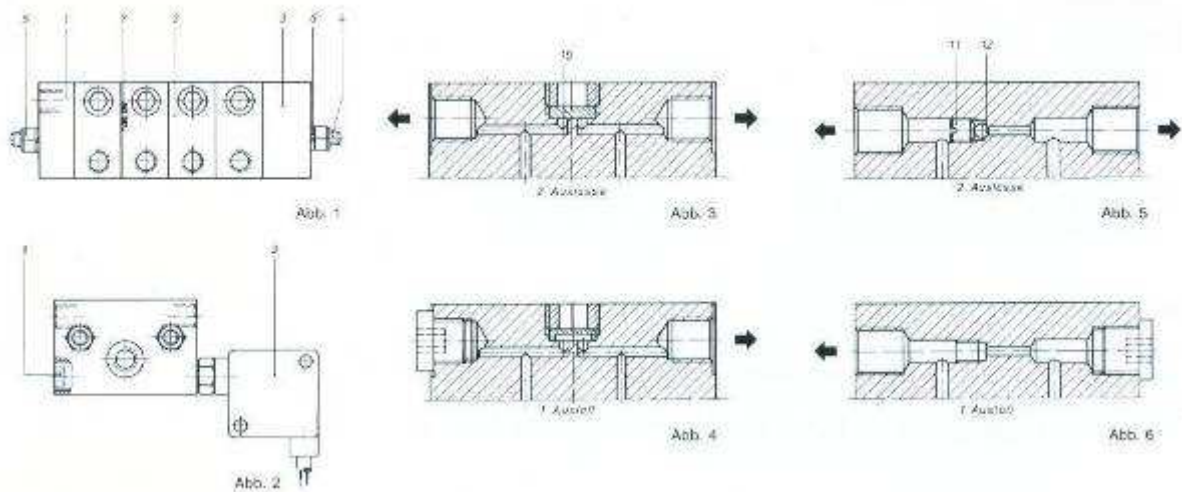

WERKWIJZE

Het smeermiddel vloeit over de ingang van de verdeler door de verdeelschijven (elementen) naar zuiger (1) (afb. 1). Zuiger 1 wordt naar links verschoven en het smeermiddel uit de linkse drukruimte van de bevoorradingszuiger naar uitlaat 1 gedruwd (afb. 2). Aansluitend worden de doseerzuigers 2 en 3 in volgorde verschoven en het smeermiddel naar de uitlaten 2 en 3 getransporteerd. Na het verschuiven van zuiger 3 wordt het smeermiddel naar de linkerzijde van bevoorradingszuiger 1 geleid (afb. 3) en uit de drukruimte van de bevoorradingszuiger naar uitgang 4 getransporteerd. Aansluitend worden bevoorradingszuigers 2 en 3 verschoven en het smeermiddel naar uitgang 5 en 6 gedruwd. Na het verschuiven van bevoorradingszuiger 3 wordt het smeermiddel weer op de rechterzijde van de bevoorradingszuiger geleid (afb. 1) en een nieuwe omloop van de progressiefzuigerverdeelblok herbegint. Deze hier beschreven werkwijze herhaalt zich zo verder zolang smeermiddel aan de progressiefverdeler toegevoegd wordt.

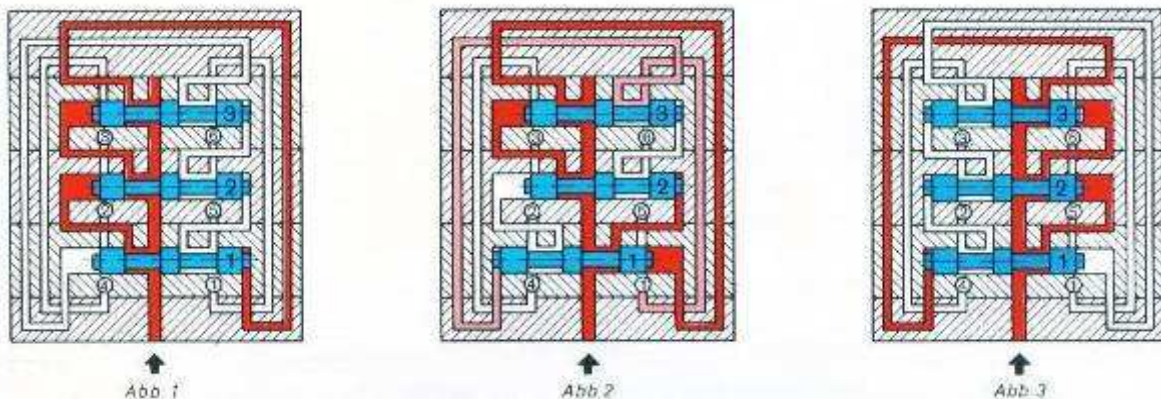

Ook in inox verkrijgbaar.

Alle uitvoeringen onder voorbehoud van wijzigingen



PROGRESSIEF – ZUIGER – VERDEELBLOK TYPE SX 1

MULTIFLUX – PROGRESSIEF – ZUIGERVERDEELERS TECHNISCHE GEGEVENS

Bedrijfsdruk - ingang	400 bar
Bedrijfsdruk – uitgang	0 - 385 bar
Verschildruk aan 2 tegenover elkaar liggende uitgangen	Bij olie : 30 bar Bij vet : 50 bar
Temperatuurbereik	-15 tot 100°C
Viscositeitsbereik	> 15 cSt.
Penetratiebereik	265 1/10 mm
Volumes min.	5 cm ³ /min.
Volumes max.	500 cm ³ /min.
Aantal uitlaten	3-20

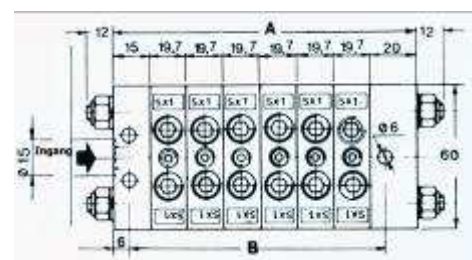
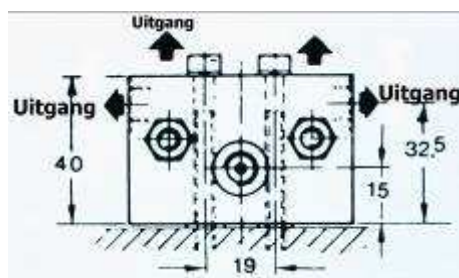
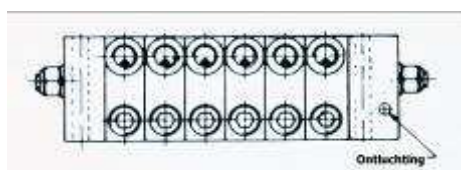

KENTEKEN

Uitgaande van het uitgangelement wordt de uitgangspositie met rechts "R" en links "L" gekenmerkt, wanneer de blikrichting op de verdeler vanuit het uitgangelement gebeurt en de typekenmerking van boven af te lezen is. De hierop volgende cijferreeks geeft de afgiftehoeveelheid per uitlaat in mm³ aan, waarbij moet rekening gehouden worden, dat het laatste cijfer van de werkelijke cijferreeks weggelaten werd om de schrijfwijze te vereenvoudigen. Vb. 5 = 50 mm³, 10 = 100 mm³.

Bestelvoorbeeld: progressiefverdeler met 7 uitgangen

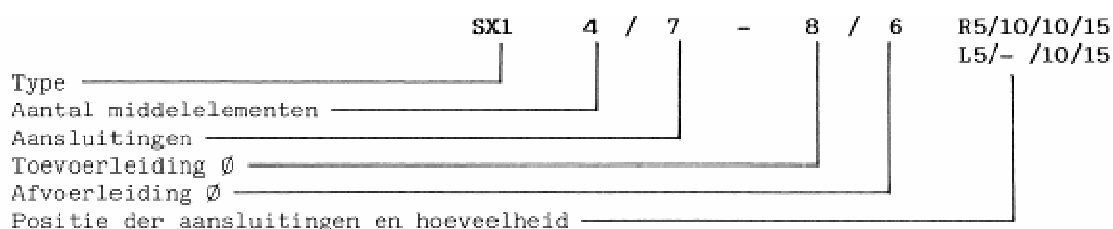

AFMETINGEN EN KENMERKEN

Aantal elementen	A	B
3	94.1	74.1
4	113.8	93.8
5	133.5	113.5
6	153.2	133.2
7	172.9	152.9
8	192.6	172.6
9	212.3	192.3
10	232.0	212.0

Kenteken	Afgiftehoeveelheid in cm ³
SX 1 5	0.05
SX 1 10	0.10
SX 1 15	0.15
SX 1 20	0.20
SX 1 25	0.25
SX 1 35	0.35
SX 1 45	0.45

Wanneer 2 uitgangen aan 1 verdeelelement samengevoegd worden, verdubbelt de afgiftehoeveelheid aan deze uitgang. Bovendien kunnen naast elkaar liggende uitgangen door bruggen samengevoegd worden. Ook in inox verkrijgbaar.

Onder voorbehoud van wijzigingen

PROGRESSIEFVERDELERS TYPE MX-F

De progressief-plunjerdelers zijn verdelers met een hydraulische volgstuuring, waarbij het vet door de plunjers zo gestuurd wordt, dat het vet er onder dwang en na elkaar via de uitgangen uitkomt. Wanneer er storingen optreden in de vettoevoer, zoals bijvoorbeeld bij een verstopte smeerleiding of bij het verdraaien van de lagerschaal, in de verdelers of in het smeerleidingsnet, dan blokkeren de verdelers. Dit blokkeren zal meewerken aan de controle van de verdeler. Bij automatische pompen, zoals bijvoorbeeld de Elektropomp EP-I, komt het vet er bij het overdrukventiel eruit. De progressiefverdelers worden uit blokken opgebouwd waarbij de smeerhoeveelheden te variëren zijn. Het voordeel van dit systeem is dat de grootte van de verdeler aan het aantal smeerpunten kan worden aangepast. Het is ook mogelijk de verdeler met elementen met verschillende opbrengsten op te bouwen. De verschillende opbrengsten worden bereikt door verschillende plunjerdoorsnedes in de verdelerelementen. Een progressiefverdeler heeft minimaal 3 plunjers (dus 3 werkende verdelerelementen) nodig om te functioneren.

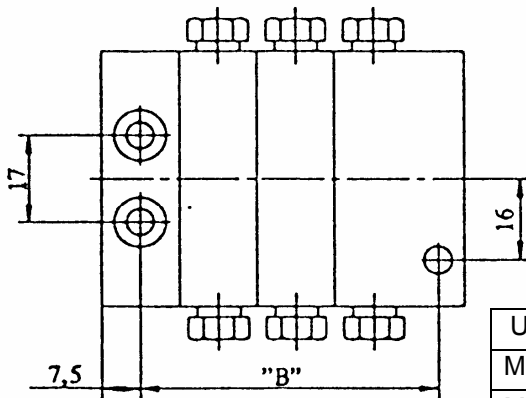
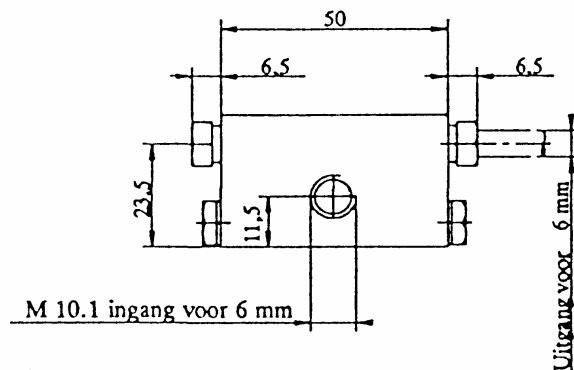
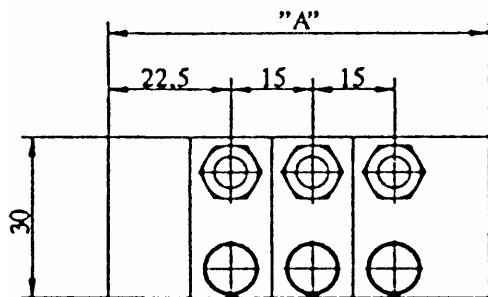

Element type	Opbrengst		Plunjer Ø
	per uitlaat	per element	
MX-F 25	25 mm ³	50 mm ³	3
MX-F 45	45 mm ³	90 mm ³	4
MX-F 75	75 mm ³	150 mm ³	5
MX-F 105	105 mm ³	210 mm ³	6

Uitlaten	2	4	6	8	10	12	14	16	18	20
Maat "A"	70	70	70	85	100	115	130	145	160	175
Maat "B"	58	58	58	73	88	103	118	133	148	163

Technische gegevens:

Werkdruk-ingang: max. 350 bar
 Temperatuurbereik: -35°C tot +100°C
 Medium: Olie, 00-Vet, II-Vet

Verdelergrootte:

min: MX-F 3/6 (3 plunjerelementen)
 max: MX-F 10/20 (10 plunjerelementen)

Progressief-verdeler MX-F: werking

De progressief-verdeler bestaat uit een begin-element (zonder plunjers), tussen-elementen en een eind-element. Het geheel wordt door trekstangen (inbusbouten) met borgingen, die d00r de verdeler-elementen gaan, vastgehouden. De afdichting tussen de elementen wordt met O-ringen bereikt.

Het vet vloeit door de ingang van de verdeler door alle verdeler-elementen naar plunjer I (figuur A). Plunjer I word naar links verschoven en het vet wordt door uitlaat 1 naar buiten gedrukt (figuur B).

Zo zullen ook plunjer II en plunjer III verschuiven en het vet zal door uitgang 2 en 3 naar buiten gedrukt worden. Na het verschuiven van plunjer III wordt het vet langs de linkerzijde van plunjer I geleid (figuur C) en via de rechterzijde van de plunjer zal het vet door uitlaat 4 naar buiten gedrukt worden.

Zo zullen ook plunjer II en plunjer III verschuiven en het vet zal door uitgang 5 en 6 naar buiten gedrukt worden.

Na het verschuiven van plunjer III zal het vet weer langs de rechterzijde van de plunjers geleid worden (figuur A) en de hele cyclus zal weer van voor af aan beginnen. Deze cyclus herhaalt zich net zolang als er vet aan de verdeler toegevoerd wordt.

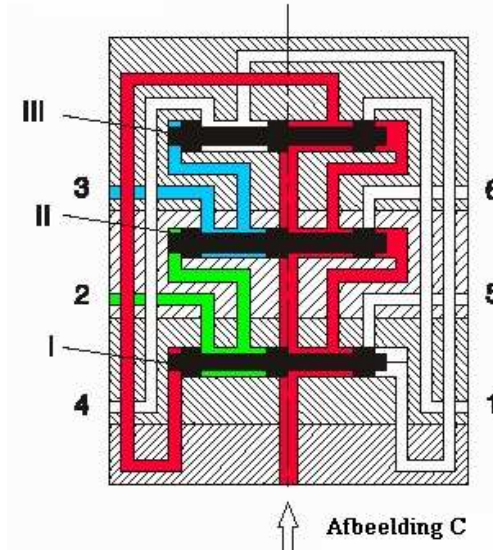
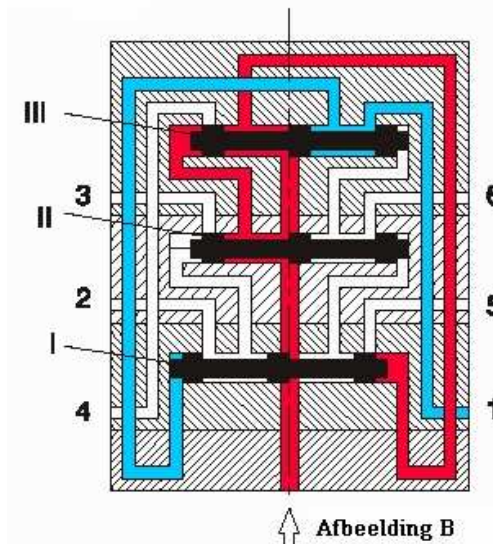
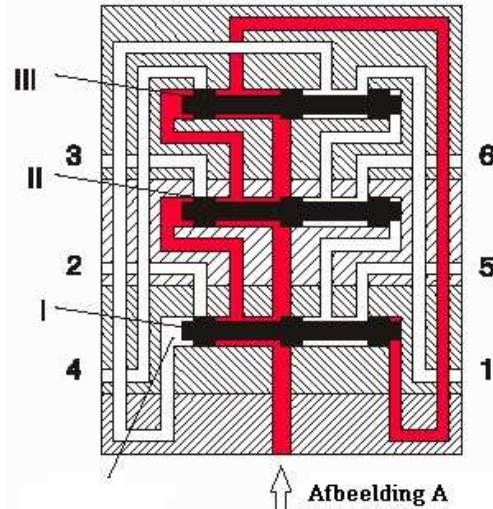

VERDELER MX met NABIJHEIDSchakelaar

Aan een progressief verdeler Mx kan men op ieder middenelement of eidelement van 75 of 105 mm een nabijheidsschakelaar voorzien. Dit is altijd een speciaal element. Men kan het niet monteren op een bestaande blok. Men moet altijd een normaal element (75 of 105) vervangen door een element met een nabijheidsschakelaar.

WERKING:

Op de zuiger (1) is er een naald (2) bevestigd. Deze naald activeert bij elke stoot de nabijheidsschakelaar. Dit contact kan gebruikt worden volgens toepassing en sturing:

- ⇒ *De controle gedurende een vaste tijd van het contact. Als het contact veranderd is van positie voor de tijd, dan werkt de installatie goed. Als de positie van het contact voor de tijd niet verandert, is er een slechte werking.*
- *Geen vettransport (leidingbreuk, slecht functionerende pomp, enz ...)*
 - *Blokkering door verstopping ... in of achter de progressief blok*

TECHNISCHE SPECIFICATIES:

- | | |
|-------------------------|-----------------|
| - spanning | 24 Vdc |
| - vermogen | 200 mA |
| - kabel met aansluiting | afschroefbaar |
| - weerstand | 4700 Ohm |
| - temperatuur | - 30° tot 70° C |
| - bescherming | IP65 |

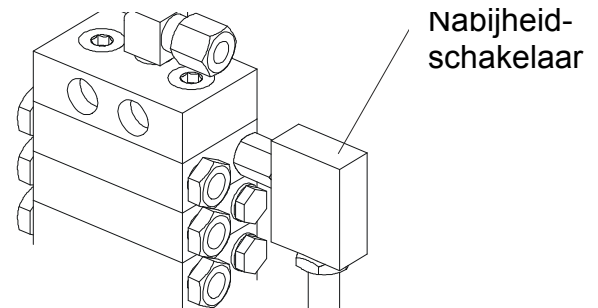

Stekker met 5 meter kabel

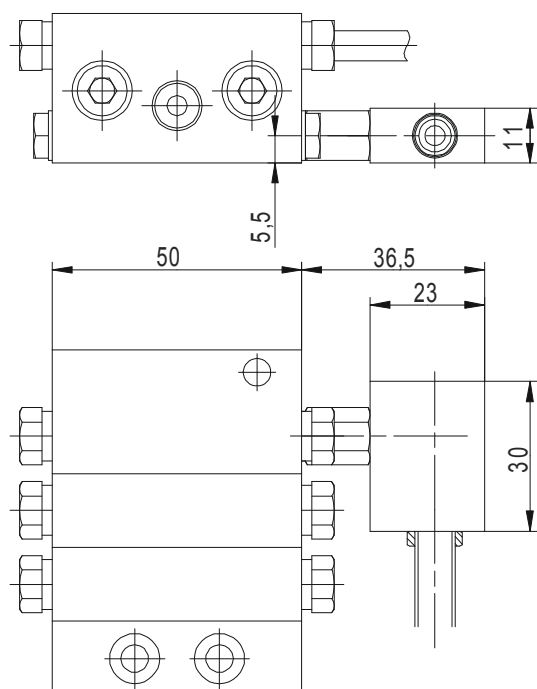
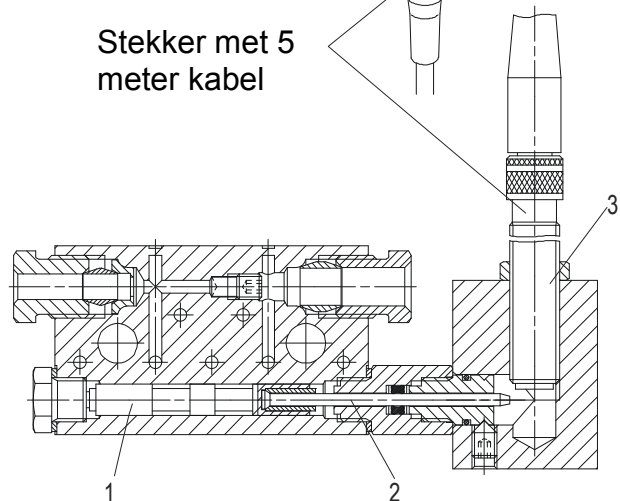

SAMENBRENGEN VAN MEERDERE UITGANGEN AAN DE PROGRESSIEVE VERDELER MX-F

Meerdere uitgangen kunnen samengebracht worden op één uitgang.

- a) Men schroeft de borgvijs uit die zich in de verdeler bevindt, waarna men een uitgang afsluit met een stop. De andere uitgang bekomt dan een dubbele hoeveelheid vet.

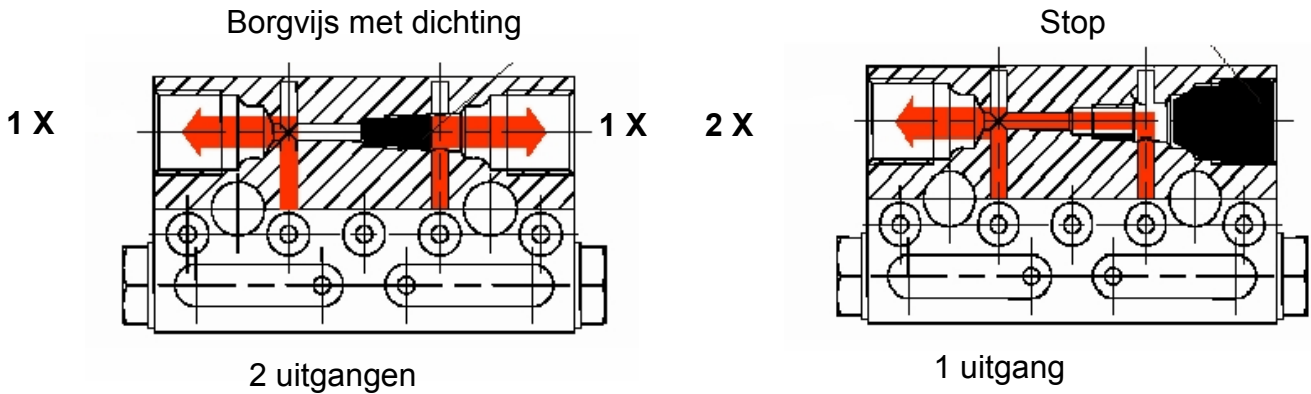

- b) Voor het samenbrengen van de drie uitgangen wordt een kleine overbrugging geplaatst. Door het verbinden van twee opeenvolgende elementen moet bij één element de borgvijs verwijderd worden waarna de open uitgang een drievoudige hoeveelheid vet afgeeft.

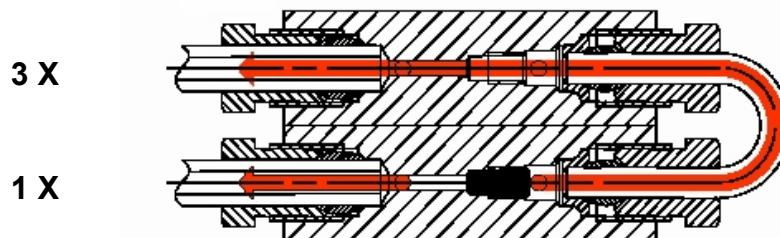

- c) Voor het samenbrengen van 4 uitgangen, de 2 borgvijzen verwijderen, de uitgang zonder stop bekommt het viervoudige.

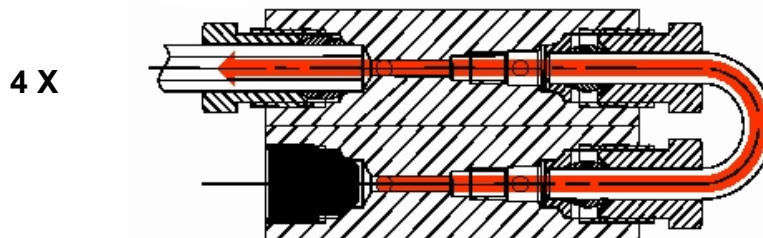

ZEER BELANGRIJK:

Bij het afsluiten van een uitgang steeds de borgvijs verwijderen zoniet komt het systeem in alarmtoestand. Met 2 uitgangen per element moet de borgvijs dichtgeschroefd zijn.