

MANOCONTACT POUR GRAISSAGE CENTRALISE



Interrupter à réglage fixe pour graissage de ligne unique. Contrôle de pression de la conduite principale. Pour huile et graisse fluide.
Tension jusqu'à 42 V. Température max. -30°C jusqu'à 120°C.

N° DE COMMANDE	ARTICLE	PRESSION	FILETAGE
CO.DS.0,3-2	Monacontact non ouvert	0.3-2 bar	R 1/8"
CO.DS.1-10	Monacontact non ouvert	1 – 10 bar	M 10x1
CO.DS.20	Monacontact non ouvert	20 bar 2 amax	M 10x1

CONTRÔLE DE PRESSION OPTIQUE

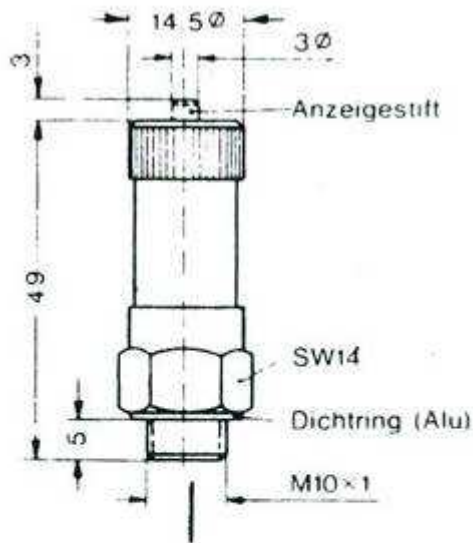

EXEMPLE DE MONTAGE

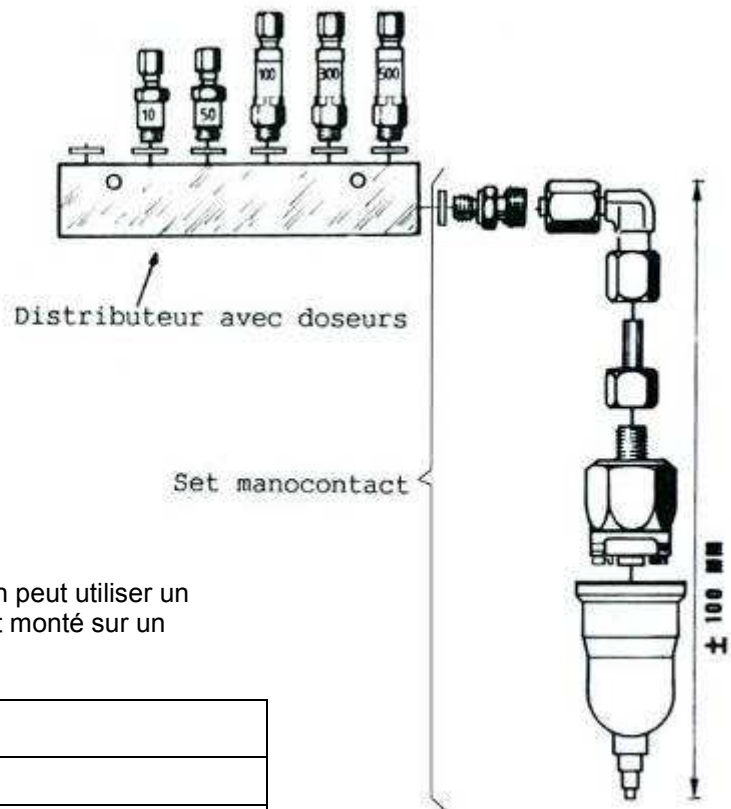

Pour des graissages centralisés manuels, on peut utiliser un contrôle de pression optique. Le contrôle est monté sur un distributeur.

Mechanische drukcontrole / controle de pression mécanique	k-PN100
Minimumdruk / pression minimum	18 bar
Maximumdruk / pression maximum	100 bar
Slag / coup	3 mm
Gebruikstemperatuur / température de travail	0 – 80°C

Sous réserve de modifications

MONTAGE DE LA CONTROLE DE PRESSION

- A. Manomètre: - employé comme outil
 - monté comme contrôle permanente

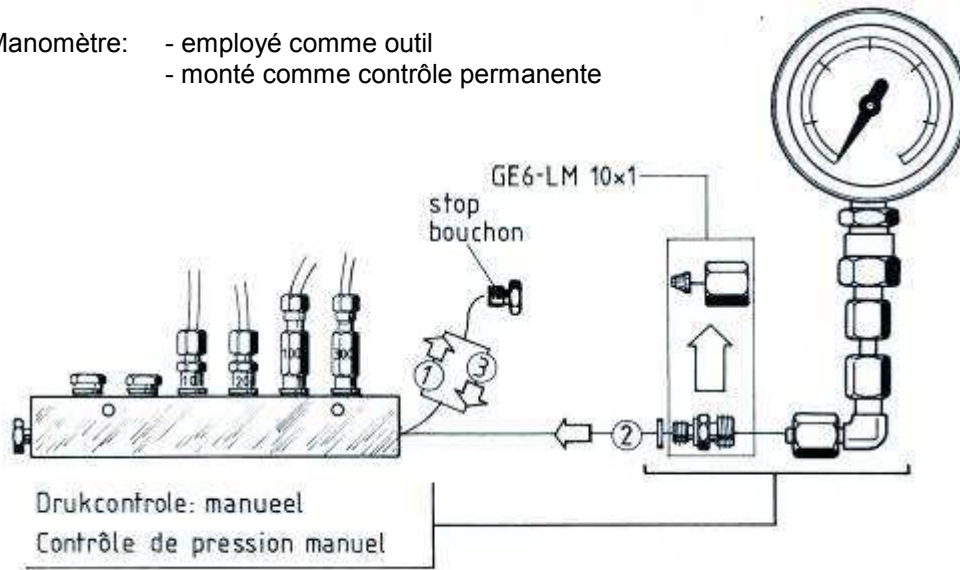

- B. Manocontact: Monté sur des graissages automatiques ou sur des graissages manuel avec contrôle de pression.

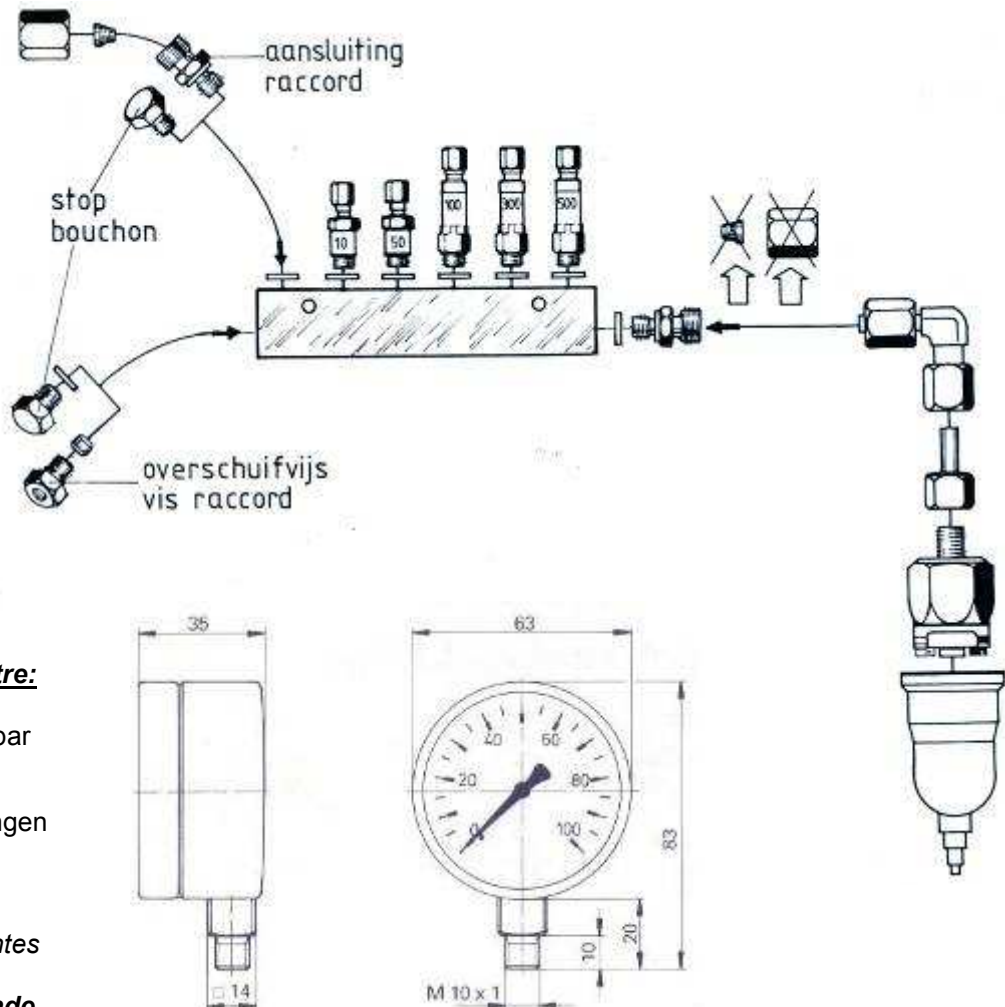

Manometer / Manomètre:

Druk/ Pression: 0-100 bar

In verschillende uitvoeringen beschikbaar.

Vraag informatie.

Disponible dans différentes exécutions.

Information sur demande.

Sous réserve de modifications