

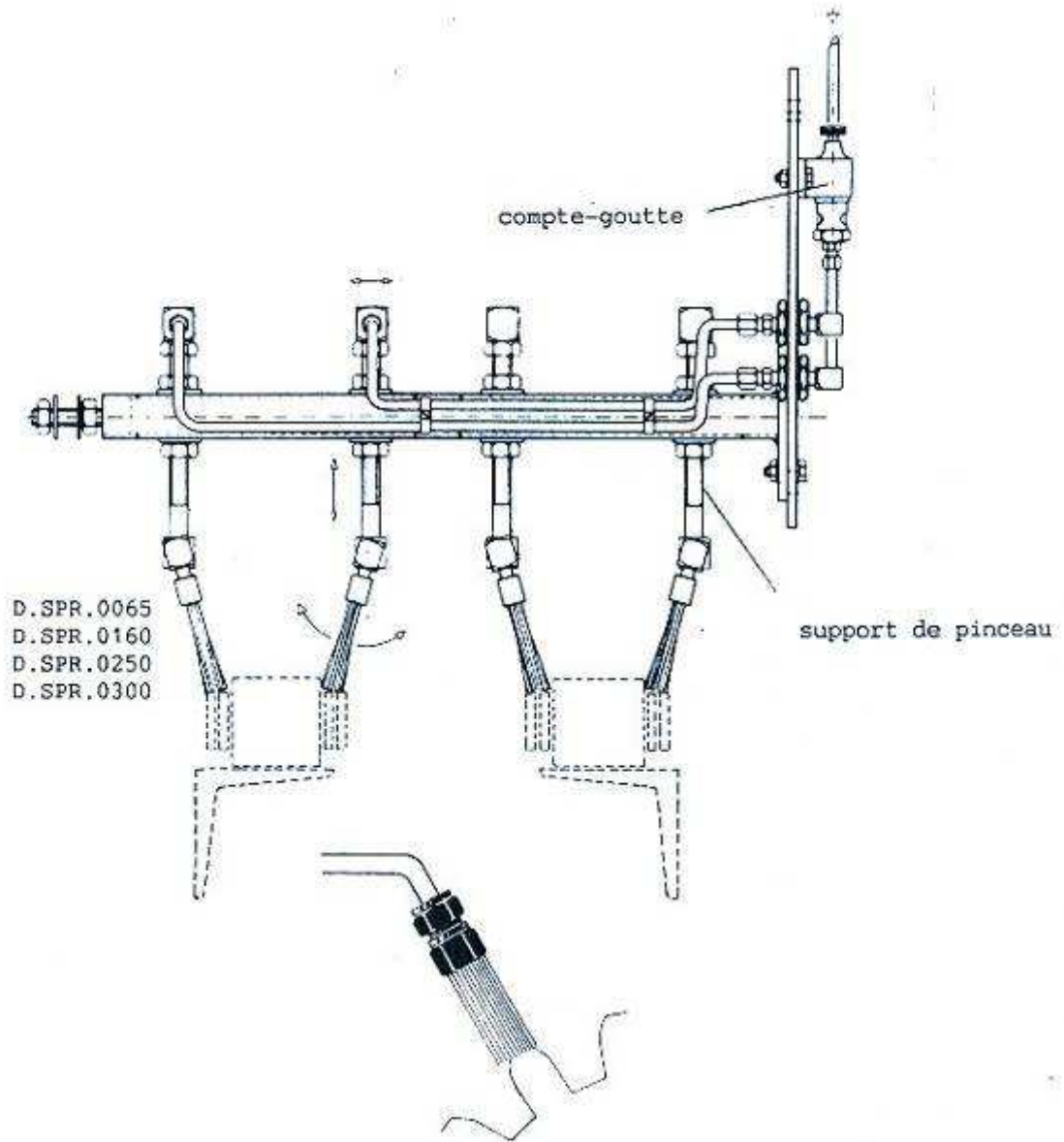

## PINCEAUX POUR GRAISSAGE CENTRALISÉ ET COMPTE-GOUTTE

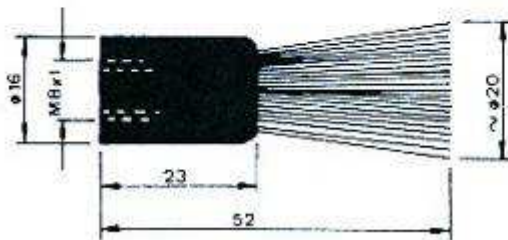

CS.B.30320302



CS.B.30046809

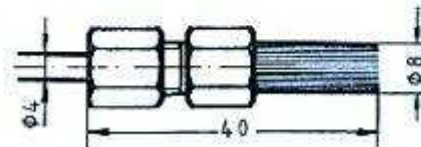

Sous réserve de modifications

## PINCEAUX POUR GRAISSAGE CENTRALISE ET COMPTE-GOUTTE

### PINCEAU SPR

Support de pinceau en aluminium ou laiton, brosse en perlon jusqu'à 70°C, avec des températures plus hautes, on use des brosse acier ou bronze. Ces pinceaux tiennent l'huile comme une éponge.

N° DE COMMANDE	A	B	C	EXECUTION
D.SPR.0065PE	6.5	50	65	perlon
D.SPR.0065ST	6.5	50	65	acier
D.SPR.0160PE	16	30	53	perlon
D.SPR.0160ST	16	30	53	acier
D.SPR.0250BR	25	45	70	bronze
D.SPR.0250PE	25	45	70	perlon
D.SPR.0250ST	25	45	70	acier
D.SPR.0300PE	30	45	70	perlon
D.SPR.0300ST	30	45	70	acier

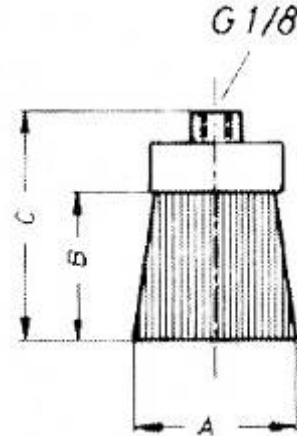

### PINCEAU SPF

Support de pinceau en aluminium, brosse en perlon. Ce pinceau est plat. Il est possible de monter quelques pinceaux l'un après l'autre. Un compte-goutte est nécessaire pour obtenir un film égal. User pour graissage d'une surface, d'une bande ou d'une chaîne.

N° DE COMMANDE	EXECUTION
D.SPF.0570PE	perlon
D.SPF.0570ST	acier
D.SPF.0570BR	bronze
D.SPF.1140PE	perlon
D.SPF.1140ST	acier
D.SPF.1140BR	bronze
D.SPF.1710PE	perlon
D.SPF.1710ST	acier
D.SPF.1710BR	bronze

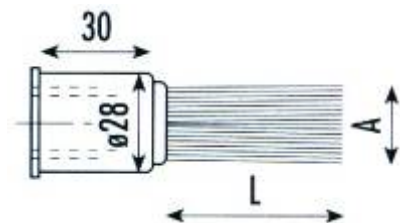
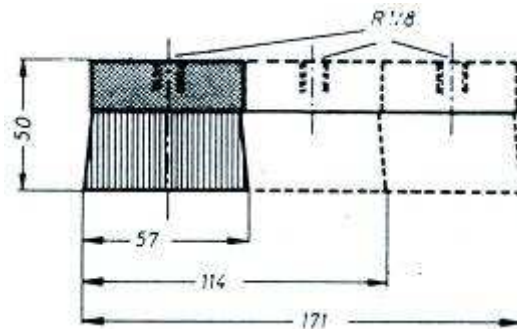

Pinceau rond filetage 1/4"

N° DE COMMANDE	A	L	EXECUTION
D.SIMA.B-2034	25	45	perlon

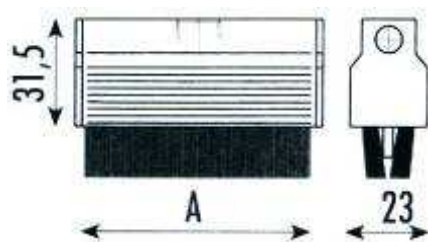

Brosses filetage 1/4"

N° DE COMMANDE	A	EXECUTION
D.SIMA.B-2034	25	perlon
D.SIMA.B-2035	40	perlon
D.SIMA.B-2036	70	perlon
D.SIMA.B-2037	100	perlon
D.SIMA.B-2038	25	perlon

Sous réserve de modifications

## PINCEAUX A ROULEAUX POUR GRAISSAGE CENTRALISE ET COMPTE-GOUTTE

### RINCEAU ROND RSM

Pour le graissage d'une chaîne, d'un câble, etc. cette brosse rotant se convient pour l'entretien des chaînes très saletés. Brosses en perlon jusqu'à 70°C, des brosses aciers pour des températures plus hautes.

N° DE COMMANDE	A	B	C	EXECUTION
D.RSM.80PE	80	127	25	perlon
D.RSM.80ST	80	127	25	staal

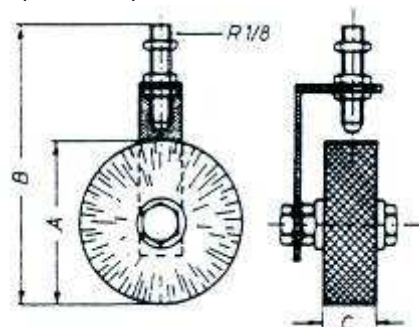

### TYPE RSM-B

**Pour la lubrification et l'entretien de vos chaînes, câbles en fils et bandes.**

La lubrification à rouleaux UNI RSM-B peut être utilisée là où la place disponible n'est pas suffisante pour installer le système de lubrification à rouleaux du type RSM 80 efficace. Le lubrifiant est alimenté par l'axe central de la brosse à rouleaux et est ainsi protégé contre toute contamination. La fixation, conçue pour une installation facile, permet l'ajustage de la brosse à rouleaux même après son installation.

**Matériau:** Laiton nickelé, V2A, aluminium – Soies en perlon < 70°C – Soies en aciers > 70°C

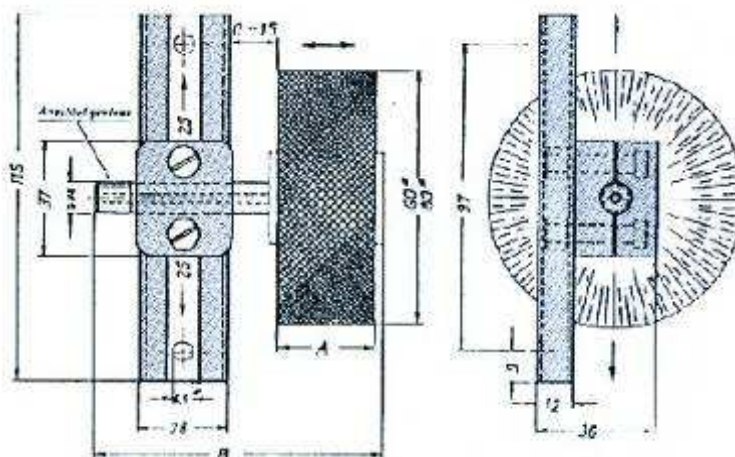

N°	A	B	N°
RSM-B 60/20	20	74	RSM-B 80/20
RSM-B 60/25	25	82	RSM-B 80/25
RSM-B 60/30	30	91	RSM-B 80/30
RSM-B 60/40	40	99	RSM-B 80/40

### Equerre de fixation pour le modèle RSM-B

Les possibilités de réglage du modèle RSM-B sont étendues par les trous oblongs de cette aide d'installation pratique. Protection de surface par laquage noir.

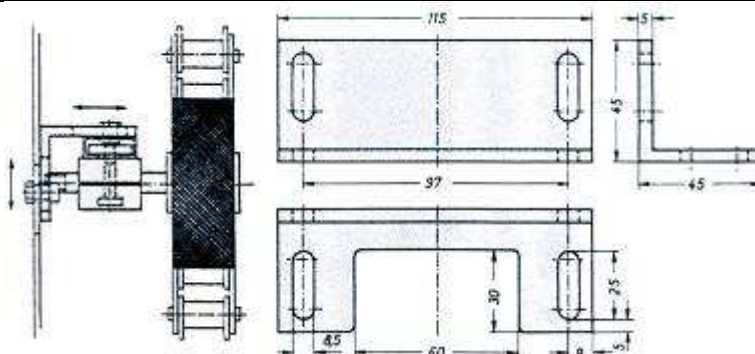

Sous réserve de modifications

# BORSTELHOUDERS - TOEBEHOREN

## ACCESSOIRES – SUPPORTS DES PINCEAUX

### PHA STALEN BORSTELHOUDER / SUPPORT DE PINCEAU EN ACIER

In de hoogte verstelbaar door schroefdraad / Réglable en hauteur par filet de vis

Art nr.	A	B	Draad
Nr. de comm.			Filetage
PHA 60	60	47	G 1/8
PHA 80	80	47	G 1/8
PHA 120	120	47	G 1/8

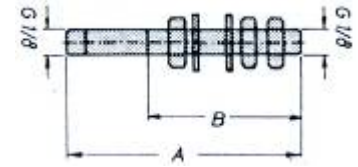

### PHA STALEN BORSTELHOUDER / SUPPORT DE PINCEAU EN ACIER

In de hoogte verstelbaar door klemmechanisme - Draaibaar, ter bevestiging op een montagerail  
 Réglable en hauteur par mécanisme de pince - Tournable, pour installer sur un rail de montage

Art. nr.	A	B	Draad
Nr. de comm.			Filetage
PHB 60	60	30	G 1/8
PHB 80	80	30	G 1/8
PHB 120	120	30	G 1/8

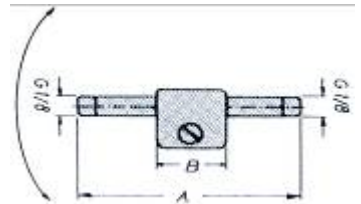

### PHC STALEN BORSTELHOUDER / SUPPORT DE PINCEAU EN ACIER

Vaste uitvoering in klemmechanisme – regelbare hoogte  
 Version fixe dans un mécanisme de pince – hauteur réglable

Art. nr.	A	B	Draad
Nr. de comm.			Filetage
PHC 60	60	30	G 1/8
PHC 80	80	30	G 1/8
PHC 120	120	30	G 1/8

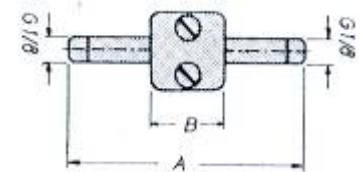

### BEVESTIGINGSPROFIEL EQUERRE DE FIXATION

Voor PHA / Pour PHA

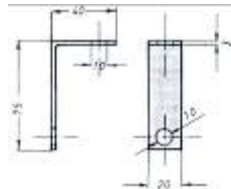

### MONTAGERAIL TS 11 RAIL DE MONTAGE TS 11

Voor PHB en PHC / Pour PHB et PHC

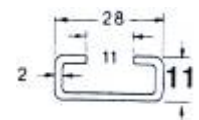

### KOPPELING MET BINNENDRAAD VOOR BORSTELHOUDER RACCORDS AVEC FILETAGE INTERIEUR

Bestelnr – N° de commande	G	Ø
D.GAV.6LG02 (recht-droit)	1/8	6
D.WAV.6LG02 (haaks-coudé)	1/8	6

Ø 6 mm



### KOPPELING VOOR BORSTELHOUDER RACCORDS POUR SUPPORT DES PINCEAUX

Bestelnr – N° de commande	G	Ø
CK.GE.04LLR02	1/8	4
CK.WE.04LLR02	1/8	4
FI.270.2XR02M	1/8	

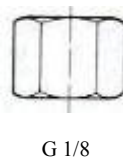

G 1/8

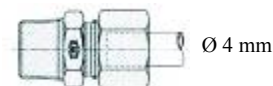

Ø 4 mm

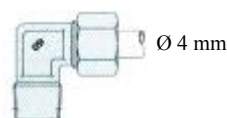

Ø 4 mm

Alle uitvoeringen onder voorbehoud van wijzigingen  
 Sous réserve de modifications